



なら 労福協 だより

Nara Roufukukyo News

発行
奈良県労働者福祉協議会
〒630-8325 奈良市西木辻町93-6
TEL 0742(22)4307
FAX 0742(23)3399
発行責任者 西田 一 美

2022全国福祉強化キャンペーン

2020年初頭から始まった新型コロナウイルス・パンデミックは、約3年経過した今もなお終息のめどは立っておらず、依然として先行き不透明な状況が続いています。日本全体においても、社会や経済は大きなダメージを受け、多くの人々の生活に深刻な影響をもたらしました。

一方、コロナ禍を経て時代や社会は急速に変化してきました。リモートやWEBの活用が当たり前の社会となり、私たち労働者福祉協議会もまた様々な工夫を凝らしながら着実に活動を進めてきました。

そうした中、2022全国福祉強化キャンペーンが11月を強化月間として開催されます。私たちは、取り組みの一環として、労福協加盟団体への訪問を行い、労働者自主福祉活動が、労働運動の中で培われてきた歴史であることを再認識し、「福祉はひとつ」で始まったこの運動を継続させていく必要が有ります。そのために、労働金庫やこくみん共済coopとの連携を労働運動の一環として位置付け、自主福祉活動の強化に結びつけるための要請を行っていきます。

併せて、奨学金に対する取り組みとして、中央労福協が作成したガイドブック「もう悩まないで。奨学金返済Q&A」を活用し、奨学金返済に苦勞されている方の相談を促し、解決の糸口とします。そのため、①労福協ホームページへの掲載②加盟団体構成組織を通じた紹介活動③これまで係わりのあったNPO組織等との連携④大学生に対する情報提供(連合奈良による県立大学での寄付講座にて配布と大学生協での活用)⑤LSCにおける日常の奨学金相談の中で冊子を活用・配布などに取り組みます。

併せて、奨学金に対する取り組みとして、中央労福協が作成したガイドブック「もう悩まないで。奨学金返済Q&A」を活用し、奨学金返済に苦勞されている方の相談を促し、解決の糸口とします。そのため、①労福協ホームページへの掲載②加盟団体構成組織を通じた紹介活動③これまで係わりのあったNPO組織等との連携④大学生に対する情報提供(連合奈良による県立大学での寄付講座にて配布と大学生協での活用)⑤LSCにおける日常の奨学金相談の中で冊子を活用・配布などに取り組みます。

もう悩まないで。
奨学金返済
Q&A

返済に困っているあなたへ
法律のプロが
より詳しく解説します

相談窓口は中画へ

岩瀬佳治弁護士 監修

福祉強化キャンペーン要請事項

- ①労働者自主福祉団体の運動と事業の前進に向け、労福協・労働金庫・こくみん共済coopとのさらなる連携、および利用促進・共助拡大の強化。
- ②教育研修や学習会プログラムに、労働者福祉運動の歴史やテーマを盛り込み、次の時代に向けた育成の研修会や組合員向け学習会等の企画。

第75回奈良県勤労者体育大会

第75回奈良県勤労者体育大会は、8月20日(土)から8月27日(土)まで「軟式野球の部(15チーム)」大会がロートスタジアム(鴻ノ池球場)で3日間の熱戦が繰り広げられました。また9月10日(土)には「バレーボールの部(男子4チーム・女子2チーム)」大会は、奈良市西部生涯センターで開催され、9月17日(土)の「卓球の部(9チーム)」大会は、奈良市南部生涯スポーツセンターで盛大に開催されました。

1) 軟式野球の部

- 開催日時 2022年8月20日(土)～8月27日(土) 3日間
- 開催場所 ロートスタジアム(鴻ノ池球場)
- 優勝 県職連合
- 準優勝 近畿日本鉄道労働組合
- 第3位 河合町職員互助会・大和郡山市職員組合



軟式野球 試合結果

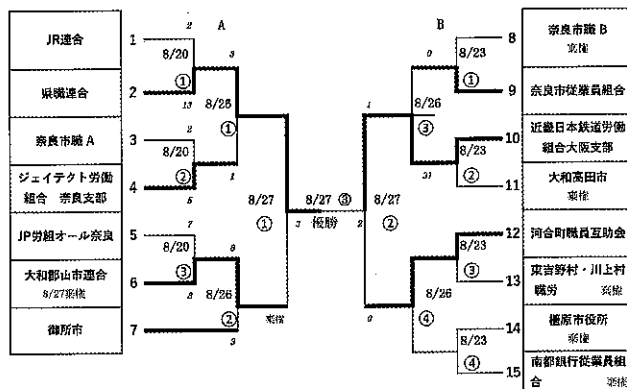

2) バレーボールの部

- 開催日時 2022年9月10日(土)
- 開催場所 奈良市西部生涯スポーツセンター
- 優勝 **男子** ジェイテクト労働組合 **女子** 奈良県職連合
- 準優勝 **男子** 奈良市職員組合 **女子** 該当なし



男子

チーム名	順位
1 近鉄労組 大阪支部	
2 ジェイテクト労働	1
3 奈良県職連合	
4 奈良市職員組合	2

女子

チーム名	順位
奈良県職連合	1
悠悠クラブ	2



3) 卓球の部

開催日時 2022年9月17日(土)
 開催場所 奈良市南部生涯スポーツセンター
 結果 優勝 南都銀行 Aチーム
 準優勝 奈良県職連合 Aチーム

卓球 試合結果

<ブロック別リーグ戦>

A	チーム名	対戦順			勝敗	順位
		①	②	③		
	① 奈良県職連合 D		1	1	0/2	3
	② 奈良県職連合 B	4		4	2/0	1
	③ 住友電工ハイテック	4	1		1/1	2

B	チーム名	対戦順			勝敗	順位
		④	⑤	⑥		
	④ 奈良県職連合 C		0	3	1/1	2
	⑤ 南都銀行従業員組合 A	5		5	2/0	1
	⑥ ヤマハ労組奈良支部	2	0		0/2	3

C	チーム名	対戦順			勝敗	順位
		⑦	⑧	⑨		
	⑦ 奈良県職連合 A		5	5	2/0	1
	⑧ 南都銀行従業員組合 B	0		5	1/1	2
	⑨ JR西労組奈良支部	0	0		0/2	3

<決勝リーグ戦> (各ブロックの1位チーム)

決勝	チーム名	対戦順			勝敗	順位
		A	B	C		
	A 奈良県職連合 B		0	0	0/2	3
	B 南都銀行 A	3		3	2/0	1
	C 奈良県職連合 A	3	1		1/1	2



こくみん共済coop

カーライフを応援する、頼れる補償

マイカー共済

自動車総合補償共済



ご相談ください!
見積もり実施中!

マイカー共済で、より快適なカーライフをお過ごしください。

補償内容 おすすめ安心タイプ

基本補償	車両損害補償	特約
自動車損害賠償の補償 人身傷害補償 最高5,000万円 大きな事故の場合でも、相手方への賠償が無制限なら安心! 対人賠償 対物賠償 無制限	愛車のさまざまな損害を補償 一然補償 代車費用等を補償 付随諸費用補償	無過失事故のトラブルを弁護士に相談できます。 弁護士費用等補償特約

事故対応

- 休日・夜間を問わず、24時間365日事故受付
- 示談交渉サービス付き(対人・対物賠償事故に限ります)

サポート体制

- マイカー共済ロードサービス
 - 自動車不具合の場合のレッカー車または積載車による搬送
 - 燃料切れの時のガソリンまたは軽油お届けサービス
- 現地で実施可能な30分以内の路上クイックサービス
- 脱輪・運搬等引き上げサービス
- 車検・修理・点検は全国ネットのこくみん共済coop指定整備工場!!

●ここに記載されている内容は、共済商品の概要を説明したものです。ご契約の際は「リーフレット」「ご契約のてびき(契約概要・注意喚起情報)」を必ずご確認ください。

自賠責共済とあわせてのご加入をおすすめします。

たすけあいの輪をむすぶ



こくみん共済 NEWS 2622A002

こくみん共済 coop 奈良推進本部 (奈良県労働者共済生活協同組合)

〒630-8325 奈良市西木辻町200-47

TEL : 0742-27-5353 営業時間 平日9:00~17:00 (土・日・祝日・12月30日~1月3日は休業)

ホームページは「奈良県労福協」で検索ください。

第64回奈良県勤労者美術展

開催のご案内

《コロナ禍の対策を講じて実施します。》

会期 2022年12月16日(金)～12月18日(日)

会場 奈良県文化会館 展示室C・D・E

- 種目 日本画・洋画・書・写真・彫塑・工芸 (1部門につき2点まで)
- 出品資格 県内に在住または県内の職場で働く勤労者(退職者を含む)とそのご家族
- 申込方法 出品申込書(奈良県労福協ホームページに掲載)に必要事項を記入の上11/1～11/17の間に、郵送またはFAXで事務局に提出してください。出展数に限らず出展料1人500円とします。

近畿ろうきん

はたらくあなたへ、笑顔をお届けに
近畿ろうきん

自由に使えるローンなら
ライフエール

ろうきん
無担保ローン

自由に使えるローンを安心金利で!
様々なシーンを応援します!

どんなローンがすぐわかる!?
ショートムービー公開中!